



Desde 1981
fabricando seguridad

Garsan Sianor[®]
formación y protección laboral



El exclusivo anclaje para jambas de puertas/ventanas se instala en pocos segundos. Proporcionando un punto de fijación rápido, sencillo y seguro para su sistema de retención de caídas.

- Se acopla a puertas y ventanas con una anchura desde 55 cm a 130 cm para total flexibilidad en el lugar de trabajo.
- El diseño sin penetración asegura que no se causarán daños a la estructura.
- El anclaje simplemente se comprime entre las caras verticales de la puerta o de la ventana.
- Instalación rápida y sencilla con un botón de ajuste incorporado - no necesita herramientas ni dar taladros.
- De diseño ligero y extremadamente portátil pesa únicamente 6,35 kg para facilidad de transporte, almacenamiento y uso.
- Satisface los requisitos de OSHA y CE para anclajes clasificados para retención de caídas.

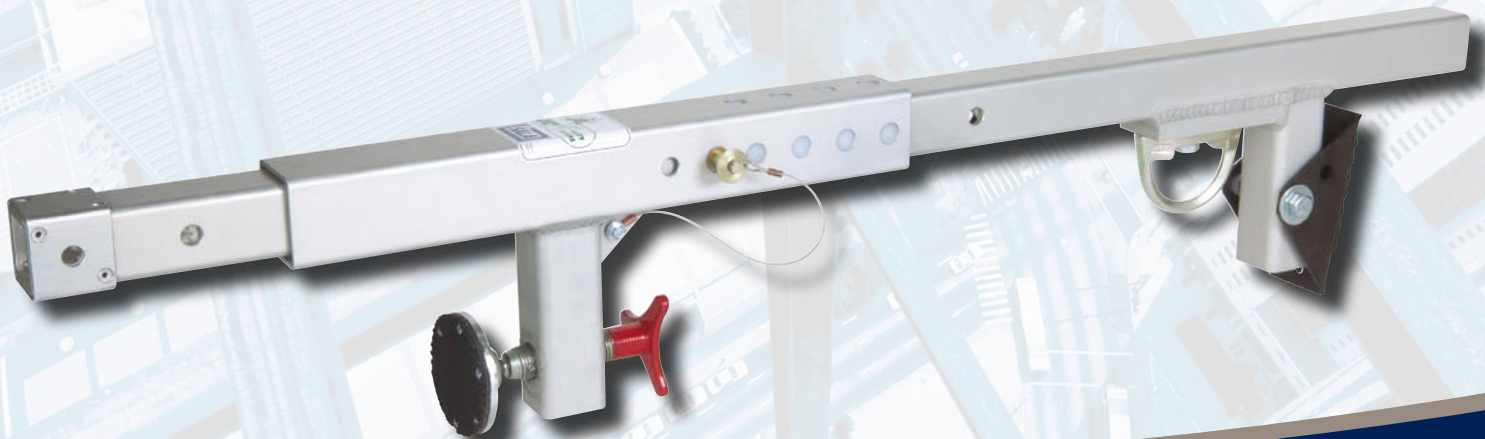

Diseño sin penetración Para su completa tranquilidad, este anclaje para jambas de puertas/ventanas ha sido diseñado para ser instalado sin comprometer en modo alguno la estructura. No se requiere taladrado ni soldadura, simplemente se comprime el dispositivo entre los lados verticales de la puerta o ventana y se aprieta.

Punto de enganche rápido, sencillo y seguro

Este anclaje se instala de forma rápida y eficaz en tres operaciones sencillas. En primer lugar, retire el pasador de bloqueo. En segundo lugar se ajusta el anclaje para que encaje dentro del hueco deseado. Por último, se utiliza el "botón de ajuste aproximado" incorporado para apretar e inmovilizar el dispositivo en su sitio. La instalación completa necesita sólo pocos segundos, y ya se dispone de un punto de anclaje seguro, adecuado para retención de caídas, al cual fijar su correa de retención para amortiguación de choques o la cuerda de seguridad autorretráctil.

Diseño ligero y portátil Este anclaje extremadamente ligero y portátil pesa únicamente 6,35 kg. Para total flexibilidad en el lugar de trabajo, se puede llevar con facilidad de un lugar a otro, se puede instalar, desmontar y guardar. La portabilidad y facilidad de uso incrementa la productividad de los operarios y su satisfacción. Las aplicaciones típicas para este anclaje incluyen edificaciones residenciales y comerciales, tejados con puertas de entrada, pozos de ascensor, huecos de pared, salidas de emergencia y rescate y otros más.



Desde 1981
fabricando seguridad
GarsanSianor
Formación y protección laboral



Anclaje para jambas de puertas/ventanas Modelo:

2100080: Anclaje para jambas de puertas/ventanas, ajustable para huecos desde 55 cm a 130 cm

Especificaciones:

Material: Aluminio y acero zincado **Dimensiones:** 143 cm de longitud x 18 cm de ancho x 5,7 cm de grueso **Peso:** 6,35 kg. **Capacidad:** Un usuario, 140 kg. **Resistencia:** 16 kN. **Normas:** Cumple los requisitos para anclajes clasificados para la retención de caída de las normas OSHA y CE EN795 Clase B

Pasos de instalación:

La instalación completa tarda sólo pocos segundos, y se dispondrá de un punto de anclaje seguro, clasificado para retención de caídas.

Paso #1

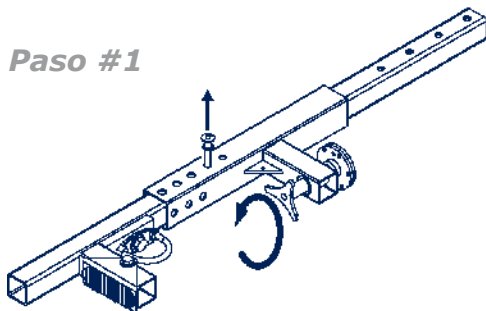

Paso #2

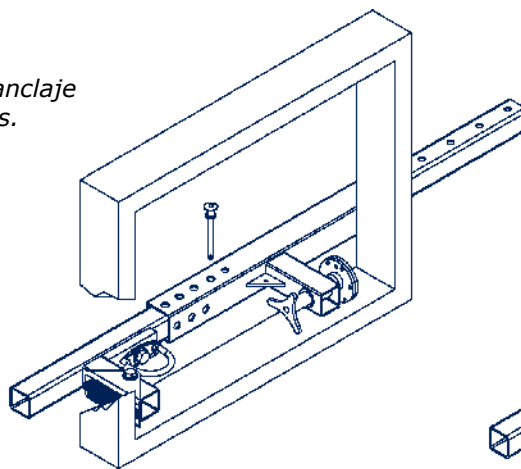

Paso #3

